

cagelli

SOLUZIONI PER LA MECCANICA DI PRECISIONE



**DIMOSTRAZIONI
TECNICHE**



**FORMAZIONE
PROFESSIONALE**



**PARTNER
AFFIDABILE**



**INSTALLAZIONI
& MANUTENZIONI
UNITÀ FILTRANTI**



**SPEDIZIONI
H24**



**MAGAZZINO
VERTICALE**

TRATTAMENTO ARIA & OLIO



FILTERMIST



**Air Club
cagelli**

Absolent

Part of Absolent
Air Care Group



bomaksan[®]
INDUSTRIAL AIR FILTRATION SYSTEMS



+39 0331 899 415



329 134 3037



amicotecnico@cagelli.com

Dal 1971 distributori al servizio della Meccanica di Precisione

Settori di competenza

Rivenditori di strumenti per la meccanica di precisione
Rivenditori ufficiali e assistenza tecnica Filtermist e Absolent
Dimostrazioni tecniche direttamente in officina!

Un'azienda che guarda costantemente al futuro

Nata nel 1971, Cagelli Distribuzione ha iniziato la propria attività con la vendita di utensili.

Oggi è rivenditore ufficiale e distribuisce in Italia ed estero i migliori prodotti nel mondo della meccanica di precisione grazie al proprio network di fornitori con più di 800 rivenditori dislocati su tutto il territorio italiano e sul territorio internazionale, con durature partnership con aziende leader di settore come LOC-LINE, NOGA, FILTERMIST e ABSOLENT.

L'esperienza e la professionalità porta l'azienda a guardare costantemente al futuro con la ricerca di prodotti ad elevato contenuto tecnologico che inserisce ogni anno nella propria gamma e il rinnovato servizio di logistica, con lo sviluppo di un magazzino verticale interno all'azienda e completamente automatizzato. Una scelta importante per abbattere i tempi di distribuzione e per garantire stock a magazzino sempre disponibili, tempi ridotti di spedizione e precisione, senza margini di errori o ritardi.

L'azienda da sempre collabora con i propri clienti in modo costante e sinergico, grazie al call center pronto a dare assistenza e ai tecnici che possono raggiungere direttamente le officine con il VAN Cagelli per dimostrazioni di prodotto o assistenza tecnica!

Non esistono problemi ma soluzioni!

La costante ricerca di nuovi prodotti nasce dall'esigenza di poter dare sempre una soluzione al Cliente. Ad ogni prodotto una funzione, ad ogni domanda una risposta, ad ogni richiesta una soluzione.

Cagelli Distribuzione si può certamente definire un'azienda customer oriented, dove il Cliente è al centro di tutto. **Il VAN Cagelli nasce proprio per proporre una "soluzione viaggiante" attraverso furgoni completamente attrezzati firmati Cagelli che portano direttamente al Cliente, formazione, soluzioni e dimostrazioni tecniche con i prodotti della gamma Cagelli.**

L'offerta Cagelli

L'offerta Cagelli Distribuzione comprende sistemi per la lubrificazione del pezzo anche per alte pressioni, soluzioni per la sbavatura manuale, mandrini, staffaggio pezzo con micro staffaggi o con sistemi in aspirazione, maschiatura elettrica e pneumatica, aspirazione di fumi e nebbie oleose e fumi di saldatura, utensili in metallo duro... e molto, molto altro.



cagelli

Cagelli Distribuzione, il Cliente al centro di tutto

Qualità, organizzazione e precisione

Al fine di assicurare un servizio a 360° ai suoi clienti, la squadra Cagelli si articola in diversi e specifici dipartimenti che collaborano sempre tra loro:

- ufficio acquisti:** gestisce e pianifica gli ordini ai fornitori
- ufficio vendite:** coordina giornalmente l'acquisizione e la spedizione degli ordini
- ufficio contabilità:** gestisce i contatti con le banche, clienti e fornitori.
- ufficio pubblicità:** tutto il materiale pubblicitario aziendale, come cataloghi e brochure, è sviluppato internamente perchè la consultazione risulti più facilmente fruibile da tutti.

Magazzino verticale Cagelli per spedizioni puntuali e veloci

Nel maggio 2018 abbiamo installato un magazzino verticale per essere sempre più efficienti nella preparazione degli ordini e nella gestione degli arrivi di nuove forniture. Il sistema automatizzato di picking ci ha permesso di rispettare ancor più che l'evasione dell'ordine avvenga nelle 24 ore dalla ricezione dello stesso, ha aumentato la produttività del reparto, facilitato le operazioni di carico di nuovi articoli e ottimizzato la gestione dello stock.



Guarda il video
del nostro magazzino verticale





Il sito web Cagelli, perfetto strumento di consultazione e di acquisto!

Per ogni prodotto tutte le informazioni tecniche disponibili on-line

Il sito web www.cagelli.com è stato pensato e progettato per essere sempre aggiornato nei suoi contenuti in tempo reale e per essere consultabile da PC, tablet e smartphone.

Il sito è diviso in macrocategorie che rispettano le sezioni del catalogo cartaceo e al loro interno si declinano i vari prodotti completi di informazioni, schede tecniche e link a brochure o video relativi.

Nella sezione download si possono scaricare le sezioni del catalogo in formato PDF.

Area riservata dedicata ai rivenditori

Dall'area riservata dedicata ai nostri clienti rivenditori attraverso il pannello di controllo, è possibile consultare e controllare in ogni momento il proprio storico delle singole attività commerciali come:

ordini • bolle • fatture • promozioni dedicate.

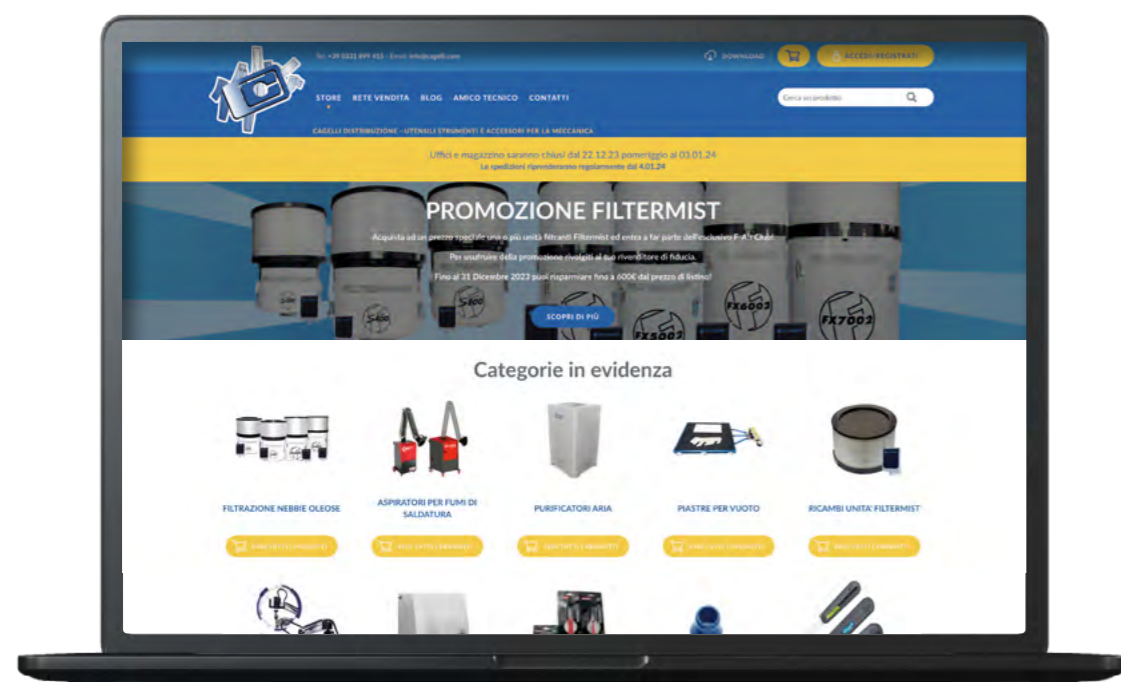

ISCRIVITI
ALLA NOSTRA
NEWSLETTER
PER NON
PERDERE
NOVITÀ
E PROMOZIONI

Ci trovi anche su Facebook, Twitter, YouTube & LinkedIn!

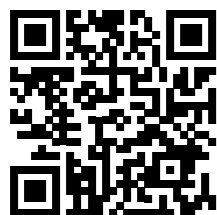

<https://twitter.com/cagelli>



<https://www.facebook.com/CagelliDistribuzioneSrl>



<http://www.youtube.com/user/Cagelli>



<https://www.linkedin.com/company/cagelli-distribuzione-srl/>



I VAN CAGELLI, furgoni attrezzati al servizio del Cliente

Formazione & Aggiornamento in un unico VAN!

I VAN Cagelli sono furgoni attrezzati che raggiungono i nostri Clienti su tutto il territorio italiano per formare, aggiornare e vendere i migliori prodotti della gamma Cagelli.

Tutti i VAN sono guidati dai nostri tecnici per dare tutte le informazioni tecniche necessarie, risolvere eventuali problemi e dare tutto il supporto per offrire il giusto prodotto per singola esigenza.

Ad ogni domanda i Tecnici Cagelli rispondono!

I nostri Tecnici seguono i nostri Clienti in tutta Italia!

Un supporto fondamentale perchè offrono nuove soluzioni tecniche a problemi di staffaggio, filtrazione, foratura, filettatura e con il loro aiuto i nostri Clienti, possono rimanere sempre aggiornati sulle novità del settore, acquisire maggiori informazioni tecniche e risolvere più velocemente i problemi.



Cosa fare per prenotare una dimostrazione tecnica?
invia una e-mail a: amicotecnico@cagelli.com

oppure contattate il nostro ufficio vendite, organizzate la vostra visita a domicilio con i nostri tecnici in base all'area di pertinenza o presso la vostra sede!

Alcuni dei marchi che il VAN Cagelli propone:

- Unità filtranti per nebbie oleose **Filtermist**
- Maschiatriche elettriche **Gamor Gotap**
- Mandrini **Albrecht**
- Staffaggi **Kopal, Ok-Vise e Mitee-Bite**
- Piastre per il vuoto Multi Grid e Multi Holes
- Piano ad aspirazione Vac Magic **Mitee-Bite**
- Getti **QPM**
- Sbavatori **NOGA**
- Sistema flessibile per smussare e contornare **Royalflex**
- Autosvasatori **Kopal**
- Nuovo sistema snodabile in alluminio anodizzato **Piranha**



amicotecnico@cagelli.com



Guarda il video!



SOLUZIONI PER LA MECCANICA DI PRECISIONE



PARTNER AFFIDABILE



DIMOSTRAZIONI TECNICHE



**INSTALLAZIONI & MANUTENZIONI
UNITÀ FILTRANTI**



MAGAZZINO VERTICALE



SPEDIZIONI H24



Per fornire sempre un servizio di eccellenza, ogni nostro Cliente può contattarci in diverse modalità a seconda del tipo di richiesta. Vi risponderemo in un lampo!



RICHIESTE OFFERTE

Invia una e-mail a:
commerciale@cagelli.com



RICHIESTE TECNICHE

Invia una e-mail a:
amicotecnico@cagelli.com



RICHIESTE AMMINISTRATIVE

Invia una e-mail a:
amministrazione@cagelli.com



PEC DEDICATA

Invia una e-mail a:
cagelli@registerpec.it



TELEFONO DIRETTO

Contattaci:
+39 0331 899 415



CONTATTO WHATSAPP

Contattaci:
+39 329 134 3037

MODELLO FT300

Il disoleatore a nastro modello FT300 è l'apparecchio più semplice ed economico che permette di aumentare ed ottimizzare la durata dell'emulsione.

Codice: FT300

CODICI CINGHIA DI RICAMBIO PER FT300

Cinghia di ricambio FT300 - 800x30 mm

Codice: CINGHIA.FT

Cinghia di ricambio FT300 - per emulsioni aggressive

Codice: CINGHIA.FT SPECIAL

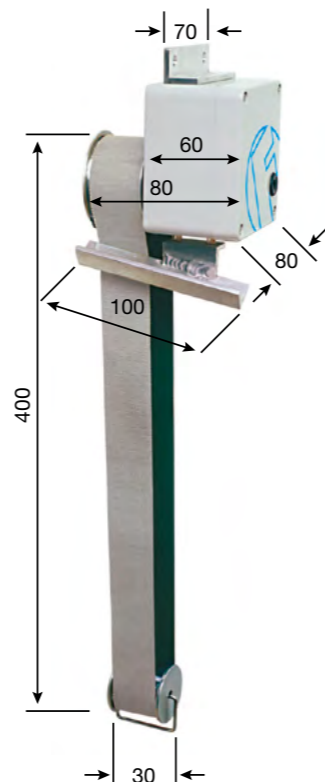

DATI TECNICI

Larghezza nastro	30 mm
Lunghezza nastro	800 mm
Massima profondità del pescante	150 mm
Recupero olio	3 litri/ora
Motore	3W 0,5A-240V monofase

3

FILTERMIST | MIXER 205

Miscelatore per liquidi emulsionabili da posizionare direttamente al barile del liquido e contemporaneamente collegare all'impianto idrico.

L'emulsione ottenuta può essere miscelata dallo 0,5% al 15%, permettendo di trovare la concentrazione ideale ad ogni lavorazione.

Pressione acqua min 0,5 BAR -
Flusso 2,5 L/min
Pressione acqua max 3,0 BAR -
Flusso 8 L/min

Codice: MV1000

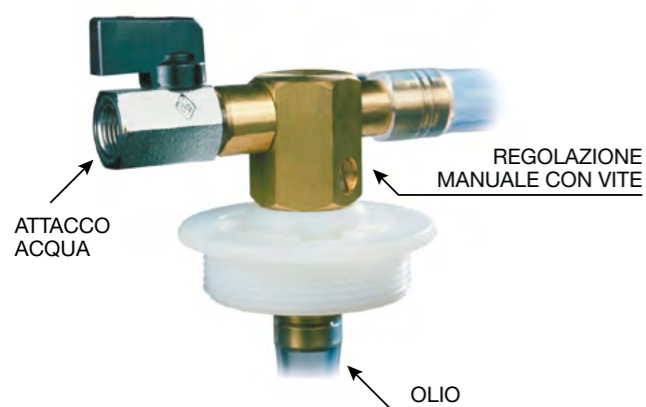

CAGELLI Gold Partner dal 2018

FILTERMIST

Affidabilità comprovata dal 1969

Efficiente rimozione delle nebbie d'olio



FX SERIES

UNITÀ FILTRANTI CENTRIFUGHE
PER FUMI E NEBBIE D'OLIO



REGISTRATI SU FILTERMIST.COM
"ATTIVA LA TUA GARANZIA"
E OTTIENI 5 ANNI DI GARANZIA
SULLA TUA UNITÀ FILTRANTE!

3



CAGELLI Gold Partner dal 2018

F-Air Club, è il Club esclusivo per tutti i possessori di unità filtranti Filtermist!

Diventa socio F-Air Club & entra nella community Filtermist!

Con l'acquisto di 1 unità filtrante Filtermist puoi diventare socio F-Air Club e accedere a numerosi vantaggi:

- **Garanzia di 5 anni** su tutte le nostre unità filtranti
- **Libretto di manutenzione F-Air Book** per monitorare l'intervallo di manutenzione delle vostre unità
- **Check-up gratuiti** dei nostri tecnici specializzati entro 6 mesi dalla data di acquisto
- **Assistenza telefonica gratuita** con personale dedicato alle vostre esigenze
- **Accesso prioritario & promozioni dedicate** pensate solo per i soci F-Air Club



F-Air Club + F-Air Book la manutenzione non è mai stata così facile!

Non perdere questa occasione!

Sperimenta i vantaggi di far parte di un Club che da una vita si dedica a mantenere la qualità dell'aria nel luogo di lavoro e a prendersi cura della felicità dell'azienda e dei suoi dipendenti.

Perché aspettare? Diventa socio & porta il tuo ambiente di lavoro a nuovi livelli con Filtermist.

Come diventare socio F-Air Club?

REGISTRATI sul sito filtermist.com e CLICCA su "attiva la tua garanzia" per ottenere 5 anni di garanzia sulla tua unità filtrante!



Perché scegliere le unità Filtermist

- La nebbia d'olio è nociva per la salute
- La nebbia d'olio rende i pavimenti scivolosi e può danneggiare quadri di manovra e circuiti elettrici
- La nebbia d'olio può creare una patina sui condotti di aerazione, con potenziale rischio di incendio
- Le normative stanno diventando sempre più restrittive in tutto il mondo
- Riducono i costi energetici e di riscaldamento riciclando l'aria e reimmettendola nell'ambiente
- Costi di manutenzione ridotti

Come funzionano le unità Filtermist

- La nebbia d'olio viene rimossa alla fonte
- La nebbia d'olio viene separata dall'aria per mezzo dell'impatto centrifugo
- Alla macchina viene rimandato olio pulito
- In ambiente viene emessa aria pulita
- L'aggiunta del filtro finale permette di abbattere i fumi e aumentare l'efficienza

Un tamburo perforato e dotato di quattro speciali palette ruota ad alta velocità. La nebbia d'olio viene aspirata nel tamburo, dove colpisce le palette ad alta velocità, e subisce un processo di coalescenza. Speciali pannelli tampone agevolano il processo di coalescenza, filtrano le particelle solide e riducono il rumore.

La forza centrifuga spinge l'olio nell'involucro esterno dell'unità, dove viene rimandato alla macchina per essere riutilizzato o raccolto. L'aria pulita viene reimessa nell'ambiente attraverso la parte superiore dell'unità.

1

Le unità Filtermist sono state installate in decine di migliaia di applicazioni, dai centri di lavoro a controllo numerico ad alta precisione alle tradizionali rettificatrici aperte.



2

Le unità sono disponibili in acciaio e acciaio inox con decine di accessori per creare soluzioni su misura per qualsiasi tipo di problema legato alle nebbie d'olio.

3

Filtermist è uno standard industriale in settori come quello aerospaziale e automobilistico, nel settore alimentare e in quello delle apparecchiature medicali.



CAGELLI Gold Partner dal 2018



UNITÀ FILTRANTI CENTRIFUGHE PER NEBBIE OLEOSE



EDM /
Elettroerosione



Rettifica



Centri di
lavoro



Applicazioni
per olio intero

Rimozione del 99,95% delle nebbie oleose



Industria
alimentare



Torni



Lavaggio
pezzi



Applicazioni
speciali

ISO 14001:2015 - ISO 9001:2015



CAGELLI Gold Partner dal 2018

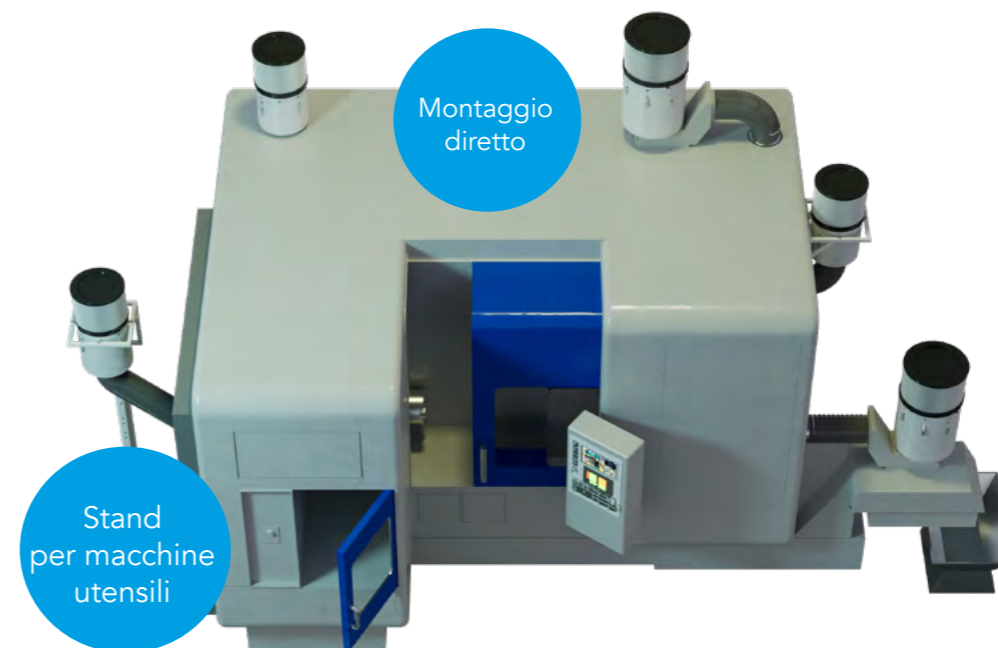

FILTERMIST | PLENUM

Filtermist propone PLENUM un nuovo e pratico sistema di montaggio disponibile per tutte le unità. La staffa PLENUM si caratterizza per un foro d'ingresso dell'aria laterale, una pre-filtrazione meccanica che impedisce il passaggio di trucioli con una perdita di carico ridotta. Questo set-up rende l'installazione più versatile e la manutenzione ancora più semplice. Permette inoltre il posizionamento dell'unità sopra la macchina senza dover eseguire ulteriori modifiche ed anche sugli evacuatori dei trucioli.

CODICE PLM470



CAGELLI Gold Partner dal 2018





L'accessorio essenziale per la tua unità filtrante Filtermist



Il nuovo modello è facile da montare e facile da utilizzare grazie all'indicatore visivo. Installando un F Monitor Essential puoi essere sicuro che l'unità Filtermist è sempre sotto controllo.



3

F-MONITOR ESSENTIAL | SEMPRE TUTTO SOTTO CONTROLLO

L'F-Monitor Essential misura che il flusso d'aria tra la macchina e l'unità sia sempre corretto.

Un semplice sistema a semaforo permette all'operatore di verificarne costantemente l'efficienza.

- 1 utilizza due batterie AA standard
- 2 non è necessario alcun collegamento elettrico
- 3 si posiziona sulla macchina tramite magneti

Facile da installare

Facile da vedere

Facile da controllare



CAGELLI Gold Partner dal 2018



L'accessorio essenziale per la tua unità filtrante Filtermist



F-MONITOR ESSENTIAL | FUNZIONAMENTO

Una luce verde lampeggia sull'F-Monitor Essential indicando all'operatore che il flusso d'aria è corretto.

Se il flusso d'aria inizia a diminuire la luce diventa gialla fino a diventa rossa in presenza di un problema.

INQUADRA IL CODICE QR PER ACCEDERE ALLA GUIDA UTENTE, INSTALLA E CONFIGURA IL TUO F-MONITOR ESSENTIAL IN MODO FACILE E VELOCE!

- Il flusso d'aria è almeno 80% dell'impostazione iniziale settata. **Nessuna azione necessaria.**
- Il flusso d'aria è compreso tra il 50% e l'80% dell'impostazione iniziale. **L'operatore della macchina deve predisporre la manutenzione.**
- Il flusso d'aria è sceso a meno del 50% dell'impostazione iniziale. **Manutenzione obbligatoria.**

Facile da installare

Facile da vedere

Facile da controllare



CAGELLI Gold Partner dal 2018





3

3



Scopri come funzionano le unità Filtermist



Guarda il video!



Filtermist protegge la salute degli operatori



Guarda il video!



CAGELLI Gold Partner dal 2018



CAGELLI Gold Partner dal 2018



1

Soluzione NEBBIA OLEOSA

La nebbia oleosa è prodotta da lavorazioni con olio refrigerante/emulsione a basse pressioni e produce una nebbia oleosa con particelle d'olio di grandi dimensioni e in bassa concentrazione come in centri di lavoro per lavorazioni standard di tornitura, fresatura, foratura.



2

Soluzione ACCIAIO INOX

La gamma di aspiratori in acciaio inox è la scelta ideale in settori quali il **FOOD** e **per le MACCHINE LAVA PEZZI**. Nel FOOD possiamo utilizzare la soluzione Filtermist o Absolent per lavorazioni con oli vegetali o distaccanti, oppure per i lavaggi delle linee di produzione ad esempio. Le lava pezzi invece necessitano di resistenza agli agenti corrosivi, ai vapori e alle alte temperature.



3

3

Soluzione NEBBIA OLEOSA e FUMO LEGGERO

Generalmente prodotta da lavorazioni con olio refrigerante/emulsione che lavora a pressioni medio/alte oppure olio intero lavorato a bassa pressione. Le particelle d'olio sono di dimensioni medio/piccole e abbastanza concentrate. La troviamo nelle lavorazioni di rettifica, forgiatura, pressatura e anche in centri di lavoro per lavorazioni di tornitura, fresatura, foratura...



4

Soluzione con OLIO INTERO

L'olio intero lavorato ad alte pressioni produce una nebbia oleosa assimilabile al fumo. Molte delle moderne macchine utensili lavorano ad alte pressioni con cabine di lavoro non necessariamente grandi (Swiss type machines, transfer ad es.). Molte volte questo fumo è generato dalla combinazione di diversi fattori quali: alti rpm, alte temperature, materiali lavorati, durata dell'operazione.... In presenza di questi fattori le particelle d'olio prodotte sono di dimensioni estremamente piccole, inferiori al micron, e sono molto dannose per la salute. Filtrarle è importante!

FILTERMIST e ABSOLENT hanno entrambi una soluzione efficiente a questa tipologia di lavorazioni.



CAGELLI Gold Partner dal 2018



1

- Completo di filtro finale ad alta efficienza F-MONITOR ESSENTIAL



CODICE S200FM2	
PORTATA	180 m³/h
Motore	0,18 Kw 3 Fasi 50 Hz 380 v
Peso	11.85 Kg
Rumorosità	62 dBA
Colore	Grigio ral 7035
Altezza con filtro finale	423,50 mm
Altezza con filtro SDA	710,50 mm

Unità filtrante Filtermist

CODICE S200FM2
Completo di filtro finale e F-MONITOR ESSENTIAL

CODICE S200/ST
Corpo in acciaio inox

CODICE S200SDA2 per olio intero
Unità filtermist S200 con filtro submicron SDA2000, completo di adattatore e F-MONITOR ESSENTIAL

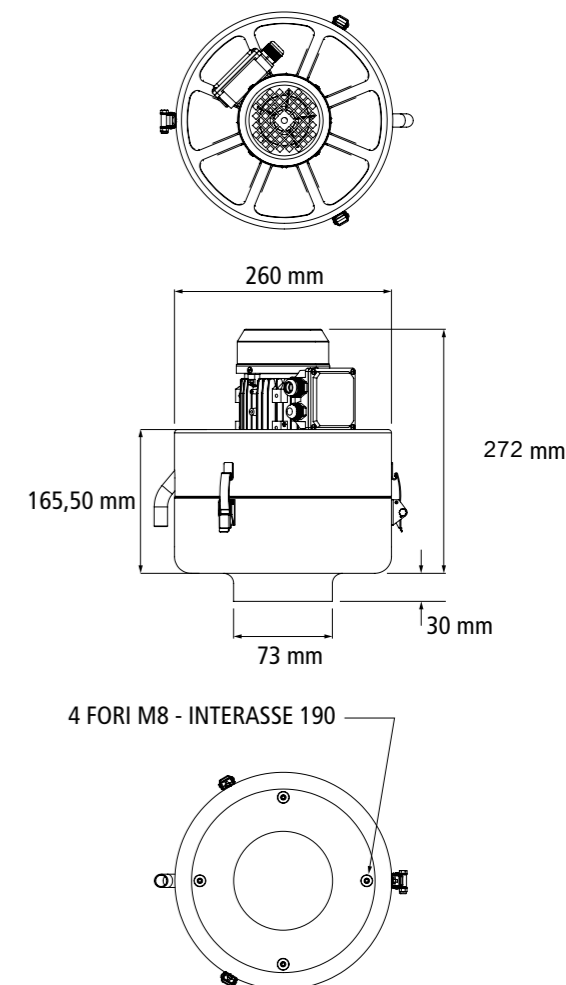

3



CAGELLI Gold Partner dal 2018



- Completo di filtro finale ad alta efficienza F-MONITOR ESSENTIAL



F-Monitor Essential

CODICE S400FM2	
PORTATA	425 m³/h
Motore	0,55 Kw 3 Fasi 50 Hz 380 v
Peso	16,85 Kg
Rumorosità	65 dBA
Colore	Grigio ral 7035
Altezza con filtro finale	494,50 mm
Altezza con filtro SDA	745,50 mm

Unità filtrante Filtermist

CODICE S400FM2
Completo di filtro finale e F-MONITOR ESSENTIAL

CODICE S400/ST
Corpo in acciaio inox

CODICE S400SDA2 per olio intero
Unità filtermist S400 con filtro submicron SDA2300 e F-MONITOR ESSENTIAL

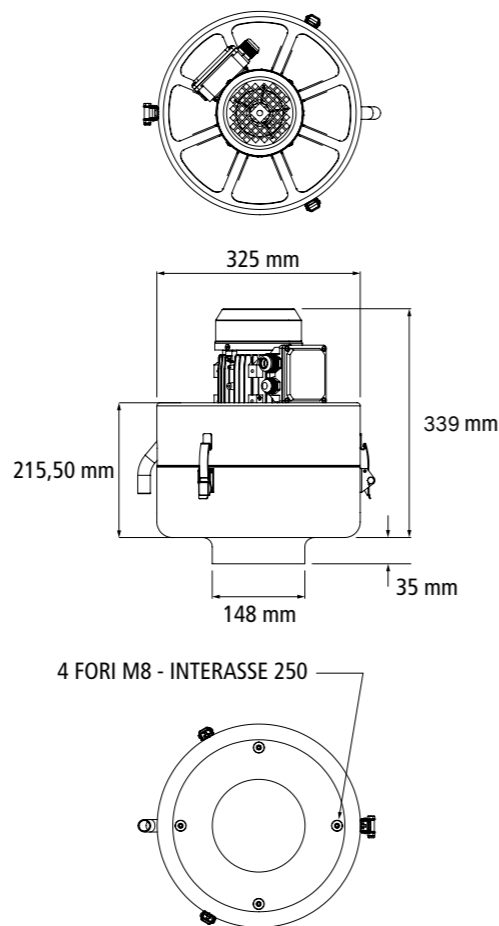

CAGELLI Gold Partner dal 2018



- Completo di filtro finale ad alta efficienza F-MONITOR ESSENTIAL



F-Monitor Essential

CODICE S800FM2	
PORTATA	800 m³/h
Motore	0,55 Kw 3 Fasi 50 Hz 380 v
Peso	17,85 Kg
Rumorosità	67 dBA
Colore	Grigio ral 7035
Altezza con filtro finale	543,50 mm
Altezza con filtro SDA	800 mm

Unità filtrante Filtermist

CODICE S800FM2
Completo di filtro finale e F-MONITOR ESSENTIAL

CODICE S800/ST
Corpo in acciaio inox

CODICE S800SDA2 per olio intero
Unità filtermist S800 con filtro submicron SDA2300 e F-MONITOR ESSENTIAL

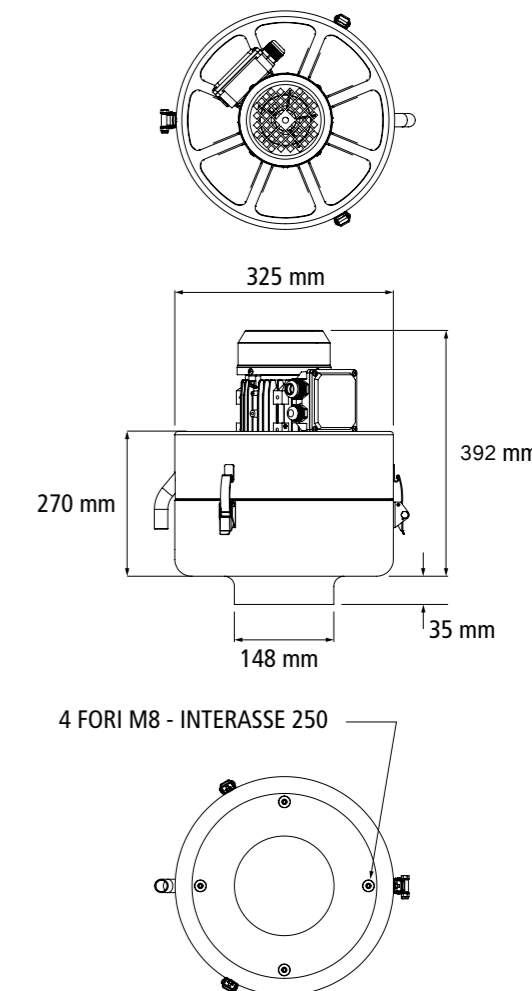

CAGELLI Gold Partner dal 2018



- Completo di filtro finale ad alta efficienza F-MONITOR ESSENTIAL

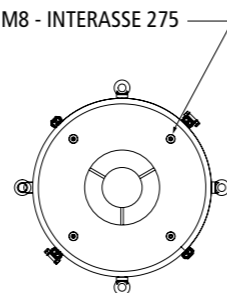
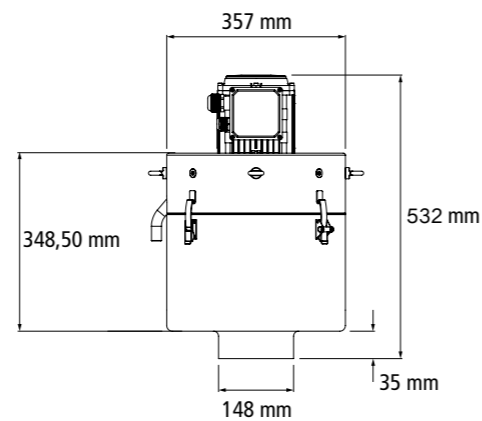
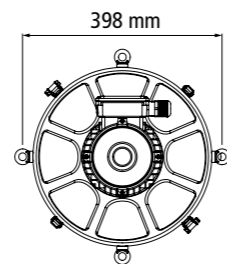

CODICE FX4002FM2

PORTATA	1250 m³/h
Motore	1,1 Kw 3 Fasi 50 Hz 380 v
Peso	28,8 Kg
Rumorosità	70 dBA
Colore	Grigio ral 7035
Altezza con filtro finale	682,50 mm
Altezza con filtro SDA	840,50 mm

Unità filtrante Filtermist

CODICE FX4002FM2
Completo di filtro finale e F-MONITOR ESSENTIAL

CODICE FX4000ST
Corpo in acciaio inox

CODICE FX4002SDA per olio intero
Unità filtermist FX4002 con filtro submicron SDA4500 e F-MONITOR ESSENTIAL



CAGELLI Gold Partner dal 2018



- Completo di filtro finale ad alta efficienza F-MONITOR ESSENTIAL

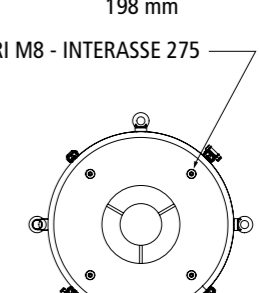
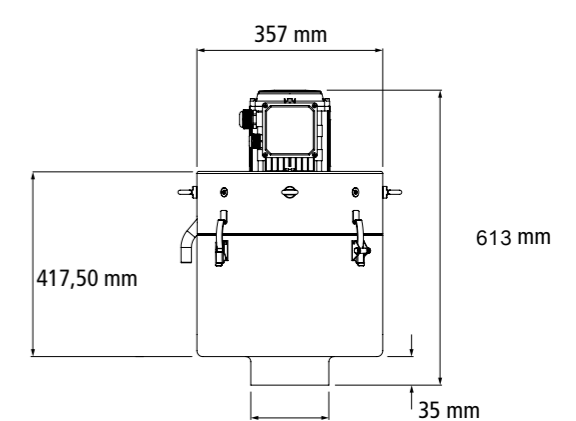
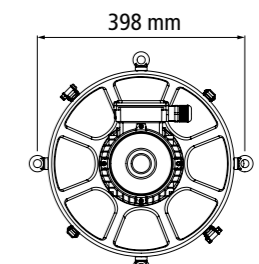

CODICE FX5002FM2

PORTATA	1675 m³/h
Motore	1,5 Kw 3 Fasi 50 Hz 380 v
Peso	35,3 Kg
Rumorosità	71 dBA
Colore	Grigio ral 7035
Altezza con filtro finale	751,50 mm
Altezza con filtro SDA	909,50 mm

Unità filtrante Filtermist

CODICE FX5002FM2
Completo di filtro finale e F-MONITOR ESSENTIAL

CODICE FX5000ST
Corpo in acciaio inox

CODICE FX5002SDA per olio intero
Unità filtermist FX5002 con filtro submicron SDA4500 e F-MONITOR ESSENTIAL



CAGELLI Gold Partner dal 2018



- Completo di filtro finale ad alta efficienza F-MONITOR ESSENTIAL

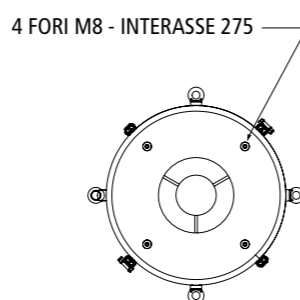
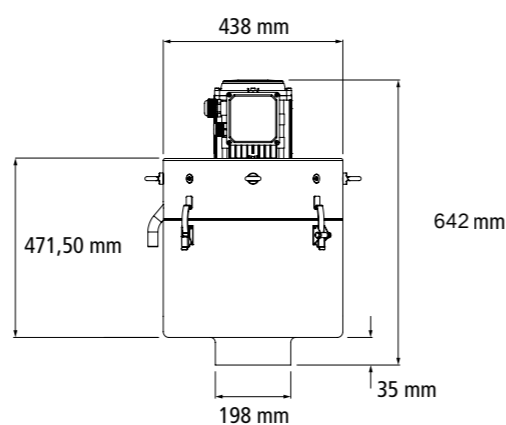
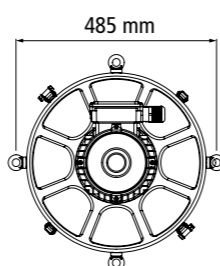

CODICE FX6002FM2

PORTATA	2000 m³/h
Motore	2,2 Kw 3 Fasi 50 Hz 380 v
Peso	41,4 Kg
Rumorosità	73 dBA
Colore	Grigio ral 7035
Altezza con filtro finale	805,50 mm
Altezza con filtro SDA	1106,50 mm

Unità filtrante Filtermist

CODICE FX6002FM2
Completo di filtro finale e F-MONITOR ESSENTIAL

CODICE FX6000ST
Corpo in acciaio inox

CODICE FX6002SDA per olio intero
Unità filtermist FX4002 con filtro submicron SDA4500 con adattatore e F-MONITOR ESSENTIAL



- Completo di filtro finale ad alta efficienza F-MONITOR ESSENTIAL

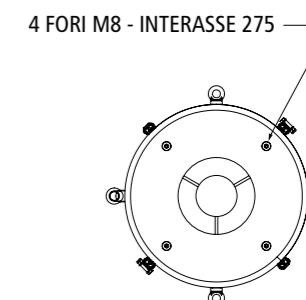
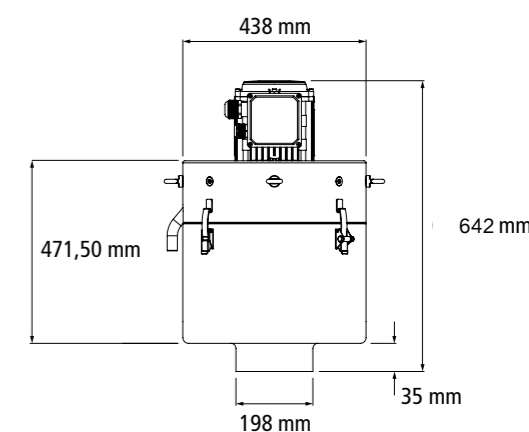
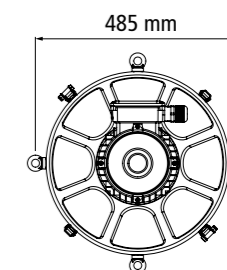

CODICE FX7002FM2

PORTATA	2750 m³/h
Motore	2,2 Kw 3 Fasi 50 Hz 380 v
Peso	41,4 Kg
Rumorosità	73 dBA
Colore	Grigio ral 7035
Altezza con filtro finale	805,50 mm
Altezza con filtro SDA	1106,50 mm

Unità filtrante Filtermist

CODICE FX7002FM2
Completo di filtro finale e F-MONITOR ESSENTIAL

CODICE FX7000ST
Corpo in acciaio inox

CODICE FX7002SDA per olio intero
Unità filtermist FX4002 con filtro submicron SDA4500 con adattatore e F-MONITOR ESSENTIAL



1

Accessori per la manutenzione

La manutenzione regolare delle unità filtranti per nebbie oleose non solo garantisce un'efficienza ottimale ma prolunga anche la vita del sistema, previene malfunzionamenti costosi ed aiuta a risparmiare energia.

Cosa fare:

- Ogni 1000 ore di lavorazione sostituire pannelli tampone e O-Ring
- Ogni 2000 ore di lavorazione sostituire pannelli tampone, pannelli insonorizzanti, antivibranti motore e O-Ring (KIT di manutenzione)
- Controllare sempre le indicazioni del monitor per la sostituzione del filtro ad alta efficienza

I nostri tecnici sono a disposizione per:

- Check up dell'unità filtrante
- Manutenzioni in loco
- Compilazione dell'F-Air Book dove tenere archiviate i dati delle manutenzioni



L'utilizzo di materiale non originale comporta la decadenza della garanzia

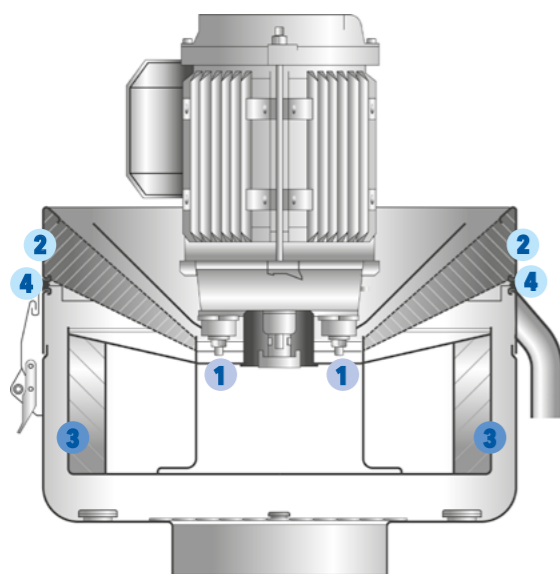

SERIE S

- 1 antivibranti
- 2 pannelli insonorizzati
- 3 pannelli tampone
- 4 O-RING

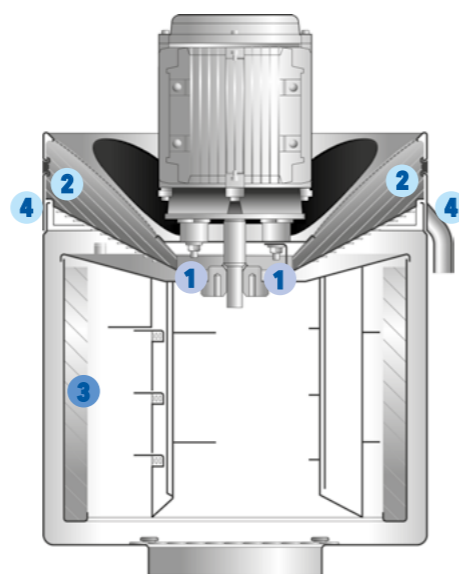

SERIE FX

- 1 antivibranti
- 2 pannelli insonorizzati
- 3 pannelli tampone
- 4 O-RING



CAGELLI Gold Partner dal 2018



1

ARTICOLO	serie FXL 1 per unità vendute fino a dicembre 2004					
	FX1000	FX2000	FX3/4000	FX5000	FX6000	FX7000
Pannelli tampone (set 4 pz.) 	PAN 200S	PAN 400S	PAN 3000	PAN 5000	PAN 5000	PAN 2800
Pannelli insonorizzanti (set 2 pz.) 	SIL 1050	SIL 2510	SIL 3005	SIL 3005	SIL 3005	SIL 4510/7
KIT Antivibranti O-ring Pannelli tampone Pannelli insonorizzanti *senza antivibranti	KIT 023*	KIT 2000	KIT 3000	KIT 5000	KIT 5000	KIT 7000
Filtro finale senza monitor 	AFS 200	AF 2300	AF 3000	AF 3000	AF 3000	AF 7000
Girante completa 	GIR 025	GIR 2000	GIR 3000	GIR 5000	GIR 6000	GIR 7000
Antivibranti motore (set 4 pz. completi di limitatore di torsione) 	AV 1230C	AV 1230C	AV 1230C	AV 1230C	AV 1230C	AV 1230C
Motori 	MT 2055	MT 3411	MT3 411	MT 5015IE3	MT 5015IE3	MT 6022IE3
O-ring 	-	OR 12/230	OR 12/3456	OR 12/3456	OR 12/3456	OR 8



CAGELLI Gold Partner dal 2018



1 ARTICOLO	serie XCEL2 - serie S - serie FX									
	S200	S400	S800	FX1000	FX2000	FX3000	FX4000	FX5000	FX6000	FX7000
Pannelli tampone (set 4 pz.) 	PAN 200S	PAN 400S	PAN 800S	PAN 200S	PAN 400S	PAN 800S	PAN 3000	PAN 5000	PAN 2800	PAN 2800
Pannelli insonorizzanti (set 2 pz.) 	SIL 200S	SIL 480S	SIL 480S	SIL 1050	SIL 2510	SIL 2510	SIL 3005	SIL 3005	SIL 4510/7	SIL 4510/7
KIT Antivibranti O-ring Pannelli tampone Pannelli insonorizzanti 	KIT 200S	KIT 400S	KIT 800S	KIT 023	KIT 2000	KIT 2300	KIT 3000	KIT 5000	KIT 7000	KIT 7000
Filtro finale completo 	AFMS 200	AFM 2300	AFM 2300	-	AFM 2300	AFM 2300	AFM 3000	AFM 3000	AFM 7000	AFM 7000
Filtro finale senza monitor 	AFS 200	AF 2300	AF 2300	AFS 200	AF 2300	AF 2300	AF 3000	AF 3000	AF 7000	AF 7000
Filtro SDA 	SDA 2300	SDA 2300	SDA 2300	-	-	-	SDA 4500	SDA 4500	SDA 4500	SDA 4500

3



CAGELLI Gold Partner dal 2018



1 ARTICOLO	serie XCEL2 - serie S - serie FX									
	S200	S400	S800	FX1000	FX2000	FX3000	FX4000	FX5000	FX6000	FX7000
Filtro SDA completo di adattatore 	SDA 2000	-	-	-	-	-	-	-	SDA 6700	SDA 6700
F-Monitor Essential 	FME 24	FME 24	FME 24	FME 24	FME 24	FME 24	FME 24	FME 24	FME 24	FME 24
Girante completa 	GIR S200	GIR S400	GIR S800	GIR 025	GIR 2000	GIR 2304	GIR 3000	GIR 5000	GIR 1200	GIR 7000
Antivibranti motore (set 4 pz completi di limitatore di torsione) 	-	AV 2530	AV 2530	-	AV 2530	AV 2530	AV 1230C	AV 1230C	AV 1230C	AV 1230C
Motori 	MT 1018	MT 2055	MT 2055	MT 2055	MT 2055	MT 2055	MT 4011IE3	MT 5015IE3	MT 6022IE3	MT 6022IE3
O-ring 	OR 200S	OR 12/230	OR 12/230	OR 12/230	OR 12/230	OR 12/230	OR 12/3456	OR 12/3456	OR 8	OR 8

3



CAGELLI Gold Partner dal 2018



Accessori per l'installazione

Forniamo un servizio di installazione delle unità filtranti, con personale specializzato in tutta Italia.
Contattateci per avere maggiori informazioni!

1	ARTICOLO	serie XCEL2 - serie S - serie FX						
		S200	S400	S800	FX4000	FX5000	FX6000	FX7000
	Adattatori 	AD 075	AD 150	AD 150	AD 150	AD 200	AD 200	AD 200
	Tubo Aspirazione 	TU 075	TU 150	TU 150	TU 150	TU 200	TU 200	TU 200
	Riduttori 	-	RID 150 100	RID 150 100	RID 150 100	RID 200 150	RID 200 150	RID 200 150
	Bocchetta Aspirazione (a bocca di pesce) 	-	FISH 07	FISH 07	FISH 26	FISH 28	FISH 34	FISH 34
	Giunzioni A Y 	-	GYU 150* GYU 151*	GYU 150* GYU 151*	GYU 150* GYU 151*	GYU 200*	GYU 200*	GYU 200*
	Fascette 	FAS 075	FAS 150	FAS 150	FAS 150	FAS 200	FAS 200	FAS 200

*GYU150 ENTRATA 150-USCITE150

**GYU151 ENTRATA 150-USCITE100

***GYU200 ENTRATA 200-USCITE 200



cagelli.com
ordine@cagelli.com



CAGELLI Gold Partner dal 2018



Accessori per l'installazione

Forniamo un servizio di installazione delle unità filtranti, con personale specializzato in tutta Italia.
Contattateci per avere maggiori informazioni!

1	ARTICOLO	serie XCEL2 - serie S - serie FX						
		S200	S400	S800	FX4000	FX5000	FX6000	FX7000
	Pre Filtri 	-	PF 150	PF 150	PF 150	PF 200	PF 200	PF 200
	Deflettore 	BOX200 - BOX250 - BOX300						
	Deflettore 	SCH200 - SCH250 - SCH300						
	Regolatore di Flusso Aria 	-	AR 150	AR 150	AR 150	AR 200	AR 200	AR 200
	Regolatore di Flusso Aria d "T" 	-	AIR 150T	AIR 150T	AIR 150T	AIR 200T	AIR 200T	AIR 200T
	Stand semplice 	BACS 26	BACS 26	BACS 26	3000 EST	3000 EST	7000 EST	7000 EST



servizio amico tecnico
amicotecnico@cagelli.com



CAGELLI Gold Partner dal 2018



Accessori per l'installazione

Forniamo un servizio di installazione delle unità filtranti, con personale specializzato in tutta Italia.
Contattateci per avere maggiori informazioni!

1 ARTICOLO	serie XCEL2 - serie S - serie FX						
	S200	S400	S800	FX4000	FX5000	FX6000	FX7000
Stand Telescopico 	2000 EFS	2000 EFS	2000 EFS	3000 EFS	3000 EFS	7000 EFS	7000 EFS
Stand Telescopico senza Base	2000 WFB	2000 WFB	2000 WFB	3000 WFB	3000 WFB	7000 WFB	7000 WFB
3 Carboni Attivi per Filtro finale  NEW!	2000 ACW	2300 ACW	2300 ACW	3000 ACW	3000 ACW	7000 ACW	7000 ACW
Plenum  NEW!	-	PLM 470	PLM 470	PLM 470	PLM 470	PLM 470	PLM 470
Adattatore Filtermist  NEW!	-	DMGA 150	DMGA 150	DMGA 150	DMGA 200	DMGA 200	DMGA 200



CAGELLI Gold Partner dal 2018



2

Soluzione ACCIAIO INOX

La gamma di aspiratori in acciaio inox è la scelta ideale in settori quali il **FOOD** e o per le **MACCHINE LAVA PEZZI**. Nel FOOD possiamo utilizzare la soluzione Filtermist o Absolent per lavorazioni con oli vegetali o distaccanti, oppure per i lavaggi delle linee di produzione ad esempio. Le lava pezzi invece necessitano di resistenza agli agenti corrosivi, ai vapori e alle alte temperature.



GAMMA IN ACCIAIO INOX

Specifiche per l'industria alimentare e per macchine di lavaggio pezzi meccanici



CAGELLI Gold Partner dal 2018



2

Aria da pulire e riciclare internamente

L'utilizzo di un'unità Filtermist consente all'aria di essere pulita e riciclata internamente, il che significa che non sono necessarie costose e antiestetiche tubazioni e ventole per scaricare il vapore contaminato all'esterno.

Costruite in acciaio inossidabile

I filtri per nebbie oleose Filtermist sono costituiti da componenti in acciaio inossidabile come il corpo, la girante, le clips e l'albero motore per garantire prestazioni continue. Le unità Filtermist in acciaio inossidabile rimuovono il vapore acqueo e resistono con successo ad ambienti altamente corrosivi.



Performante con temperature elevate

Le lavapezzi lavorano spesso a temperature molto elevate. Un'unità Filtermist standard può funzionare fino a 65° e può far fronte a temperature più elevate se utilizzata con raccordi a T, regolatori del flusso d'aria e condotti estesi.



La tecnologia centrifuga non richiede filtri di carta

La tecnologia centrifuga offre vantaggi distinti rispetto ai metodi di filtrazione tradizionali, in particolare nelle applicazioni che coinvolgono vapore acqueo. Uno di questi vantaggi è la capacità di funzionare senza la necessità di filtri di carta, che possono deteriorarsi rapidamente se esposti a questi elementi.

Scelto dai produttori leader di lavapezzi a livello mondiale

Filtermist collabora con i principali specialisti mondiali nella pulizia dei componenti, tra cui Bupi, MecWash, Hein Heso, Turbex, Cleentek, Bautermic e Anmasi. Molti di questi produttori di lavapezzi includono un'unità Filtermist come parte delle loro specifiche standard.



CAGELLI Gold Partner dal 2018



LAVAPEZZI

La soluzione in ACCIAIO INOX
efficiente per la rimozione
alla fonte di fumi, vapori e nebbia d'olio



FILTERMIST



CAGELLI Gold Partner dal 2018



Unità filtranti per industria alimentare

Durante il processo produttivo alimentare di pane, pizza, focacce, biscotti, dolci e torte ecc. Molto spesso viene spruzzato olio vegetale come distaccante sulle teglie oppure sopra il prodotto stesso per migliorarne il gusto o l'aspetto. **Senza una corretta filtrazione nell'ambiente di lavoro, la nebbia d'olio prodotta può accumularsi sulla macchina, sulle attrezzature, sul pavimento rendendolo estremamente scivoloso e pericoloso e, perfino sul prodotto stesso rendendolo invendibile.**

Vantaggi = meno costi

L'olio può essere riutilizzato:

- Riduzione dei costi di pulizie degli ambienti lavorativi
- Minore manutenzione dei macchinari
- Riduce il rischio di incendio
- Riduzione delle non conformità



Un'intera gamma in acciaio inox

Le lavapezzi lavorano spesso a temperature molto elevate. Un'unità Filtermist standard può funzionare fino a 65° e può far fronte a temperature più elevate se utilizzata con raccordi a T, regolatori del flusso d'aria e condotti estesi.



FX SERIES

La serie Filtermist FX ha 4 modelli con flussi d'aria da 1250 m³ /h a 2750 m³/h



S SERIES

La serie S compatta con flussi d'aria da 180 m³/h a 800 m³/h

Applicazioni



CAGELLI Gold Partner dal 2018



Aria da pulire e riciclare internamente

La linea A•smoke food è progettata in base alla tecnologia **Catch&Release di Absolent** è in grado di gestire applicazioni impegnative nel settore alimentare industria con temperature fino a 90°C e portate d'aria fino a 8000m³/h.

La struttura è in acciaio inox e con plenum di ingresso inclinato per una maggiore efficienza.

Linea A•Smoke food Unità filtranti per fumi d'olio

Le migliori unità di filtrazione di aria e delle nebbie oleose da olio emulsionato ideali anche per lavorazioni con olio intero.



A•smoke20Food



A•smoke40Food



A•smoke80Food



Applicazioni



3

Soluzione NEBBIA OLEOSA e FUMO LEGGERO

Generalmente prodotta da lavorazioni con olio refrigerante/emulsione che lavora a pressioni medio/alte oppure olio intero lavorato a bassa pressione.

Le particelle d'olio sono di dimensioni medio/piccole e abbastanza concentrate. La troviamo nelle lavorazioni di rettifica, forgiatura, pressatura e anche in centri di lavoro per lavorazioni di tornitura, fresatura, foratura...

Il segreto? È tutto nelle cassette Catch & Release®



E' il principio fondante del successo: quando l'aria "sporca" incontra lo speciale materiale delle cassette filtranti, le particelle umide si incollano alle sue fibre, diventano sempre piu' grosse, fino a precipitare sul fondo dell'unità filtrante per essere recuperato.

Questo meccanismo avviene in continuo assicurando così un flusso d'aria costante all'interno delle cassette. Le cassette filtranti vengono prodotte in Svezia e sono dotate del sistema Catch & Release®, che è composto da materiale accuratamente selezionato, piegato tra separatori di alluminio e disegnato apposta per far passare l'aria attraverso e nel contempo per catturare le particelle oleose.



i nostri Clienti Worldwide

- ABB | Alcoa | Atlas Copco | Audi | Berger Precision | Borbet | Bosch | Caterpillar
- Charter Automotive | Chongqing Sokon Motor | Continental | Danfoss | Delphi | Eaton
- Elos | Georg Fischer | GKN GM | Jaguar Landrover | Ljunghäll | Lundbergs Metallgjuteri
- Magna | NSK Outokumpu | Peer Bearings | Procter & Gamble | SAAB
- Sandvik | Scania Seco Tools | SKF | SPAX International | GmbH & Co. KG |
- Synthes | Thyssen Krupp TRW | Volkswagen | Volvo | ZF | Åges Metallgjuteri e molte altre...

3

A•line | unità filtranti per nebbie oleose e per fumi da lavorazioni con olio intero

La linea di filtri A-LINE è perfetta per le lavorazioni su macchine CNC, per la rettifica e la pressatura su macchine che lavorano ad alti giri al minuto (RPM) e utilizzano una forte pressione del liquido refrigerante.

Le dimensioni contenute delle unità filtranti risultano perfette per un montaggio diretto, ma possono anche essere adattate ad uno stand a pavimento, a muro o a soffitto. Il modello A-5 è perfetta per le macchine fino ad un volume massimo di 2.5 m³ mentre il modello A-10 è adatto alle macchine fino ad un volume massimo di 5 m³. La linea di filtrazione A-LINE può essere adattata a differenti applicazioni.

A•line | per fumi di olio



8760 ORE DI LAVORO
I quattro stadi di filtrazione catturano tutte le particelle permettendo di far funzionare l'unità un anno senza manutenzione.



ARIA PULITA, SEMPRE
Un filtro HEPA 13 garantisce il 99,97% di aria pulita.



BASTA FUMO!
Le ventole EC si adattano alle vostre necessità. Efficienti dal punto di vista energetico e della salute.



300/600 LITRI ALL'ANNO
300 litri (A-5) e 600 litri (A-10) di olio eliminato ogni anno. Rimane solo l'aria pulita.



A-CONTROL
Controlla, gestisci e monitora quello che succede alla tua unità filtrante direttamente dall'unità portatile.



ALLARME REMOTO
Connetti il tuo A-LINE ad un sistema di allarme remoto e ti farà sapere quando richiede la tua attenzione.



ASSISTENZA
I nostri esperti sono sempre disponibili per rispondere alle tue domande



SENZA PENSIERI
Sicuro, intelligente e praticamente libero da manutenzione. Ottenere aria pulita non è mai stato più semplice.

A•line | funzioni uniche

La linea A-Line ha 4 stadi di filtrazione unici e adatti alla vostra macchina. Ognuno cattura milioni di particelle. I primi tre stadi sono cassette auto filtranti Absolent. **Queste hanno la capacità di catturare e drenare l'olio che può così essere riutilizzato nella macchina invece che inquinare l'ambiente circostante. Questo è quello che chiamiamo Catch & Release®.** Il quarto filtro è un HEPA H13. Grazie a questo possiamo assicurare aria pulita durante l'intero tempo di lavorazione. Filtra il 99.97% di tutte le particelle. In altre parole, è un filtro per la vostra salute e sicurezza.

DATI TECNICI A•line		
	A•5	A•10
Altezza	850 mm	920 mm
Larghezza	560 mm	965 mm
Profondità	665 mm	680 mm
Foro di ingresso	2 x Ø 125 mm	2 x Ø 160 mm
Peso a filtri asciutti	80 kg	140 kg
Portata	500 m ³ /h	1000 m ³ /h
Perdita a carico	100 Pa	1000 Pa
Potenza	360 W	1150 W
Rumorosità *	< 70dB (A)	< 70dB (A)

*Viene intesa a 1 mt di distanza dal filtro.



VALORI DI FILTRAZIONE A•line

	A•5	A•10
Olio in ingresso	300/l anno	600/l anno
Olio in uscita	1 cucchiaino all'anno	1 cucchiaino all'anno



lavorazione
a macchina



rettifica



forgiatura
pressatura

A•line | gestire l'unità filtrante con il tablet A•control

Le unità A-Line sono corredate di A-Control. Un tablet portatile con uno schermo 7" a colori, che vi darà la possibilità di controllare e gestire la vostra unità filtrante. A-Control vi fornisce informazioni riguardo alla perdita di carico di ogni stadio filtrante, ore di lavoro, velocità delle ventole. Potete regolare tutti i settaggi dall'unità portatile. Non è mai stato più semplice avere aria pulita dalle vostre macchine.



A•erity | unità filtranti per nebbie d'olio

A•erity è la soluzione modulare ed estremamente flessibile per gestire una o più macchine utensili. Il concetto modulare consiste in una unità principale (Main) con portata da 2000 m³/h e una serie unità secondarie (Sub) che possono essere ad essa collegate a formare un vero e proprio sistema filtrante.

Il filtro principale sarà composto da 2 a 4 stadi filtranti, in base alle specifiche di filtrazione, un motore EC IE5 ad altissima efficienza e funzione EcoDrive integrata e cablaggio elettrico. Può lavorare come singola unità oppure si possono unire uno o più sub unità composte dagli stessi moduli filtranti e un motore, permettendo così di incrementarne la portata in m³/h. In base al grado di concentrazione delle particelle, A.Erity è in grado di gestire sia nebbia oleosa che fumo da lavorazioni ad alte pressioni.

A•erity | versioni ESSENTIAL • PROFESSIONAL • ADVANCED

Sono tre le versioni disponibili: ESSENTIAL – PROFESSIONAL e ADVANCED dove ad ognuna corrispondono dei livelli differenti di controllo e monitoraggio delle particelle trattate. Questo concetto espandibile permette alle aziende moderne di adattarsi alle esigenze produttive ed avere sempre aria pulita in azienda. **Da singola unità a vero e proprio sistema senza problemi!**



NEW!

A•erity | per nebbie d'olio



A•erity | Efficienza energetica con il sistema EcoDrive

EcoDrive ti consente di risparmiare energia, proteggere l'ambiente e i tuoi dipendenti



A•erity | Aria pulita garantita per almeno 8.760 ore

Elevata produttività, manutenzione ridotta al minimo e necessità di poca assistenza

4

Lavorazioni con OLIO INTERO

L'olio intero lavorato ad alte pressioni produce una nebbia oleosa assimilabile al fumo. Molte delle moderne macchine utensili lavorano ad alte pressioni con cabine di lavoro non necessariamente grandi (Swiss type machines, transfer ad es.).

Molte volte questo fumo è generato dalla combinazione di diversi fattori quali: alti rpm, alte temperature, materiali lavorati, durata dell'operazione... In presenza di questi fattori le particelle d'olio prodotte sono di dimensioni estremamente piccole, inferiori al micron, e sono molto dannose per la salute.

Filtrarle è importante! FILTERMIST e ABSOLENT hanno entrambi una soluzione efficiente a questa tipologia di lavorazioni.

I sistemi di lubrificazione ad alta pressione atomizzano l'olio intero in migliaia di particelle minuscole (< 1 µm) che possono bloccare velocemente le tradizionali cartucce di filtraggio, con conseguente sospensione della lavorazione. **Il filtro Filtermist Submicron è creato specificatamente per tutte le applicazioni con olio intero, incluse quelle che usano l'alta pressione, rinomate per generare grossi volumi di nebbia oleosa.** Il filtro Filtermist Submicron combina l'efficienza dei sistemi centrifughi Filtermist per le nebbie oleose, con una tecnologia di fibre sintetiche auto-drenanti.

3

Caratteristiche:

- Prodotto con materiali sintetici hi-tech
- Si collega alle unità utilizzando delle semplici clips
- Ideale per torni con lavorazioni ad alte pressioni
- Adatto al montaggio diretto sulla macchina
- Permette di recuperare un'alta percentuale di olio filtrato aumentando la durata del filtro stesso e riducendo i costi



DISPONIBILE PER TUTTE LE UNITÀ FILTRANTI

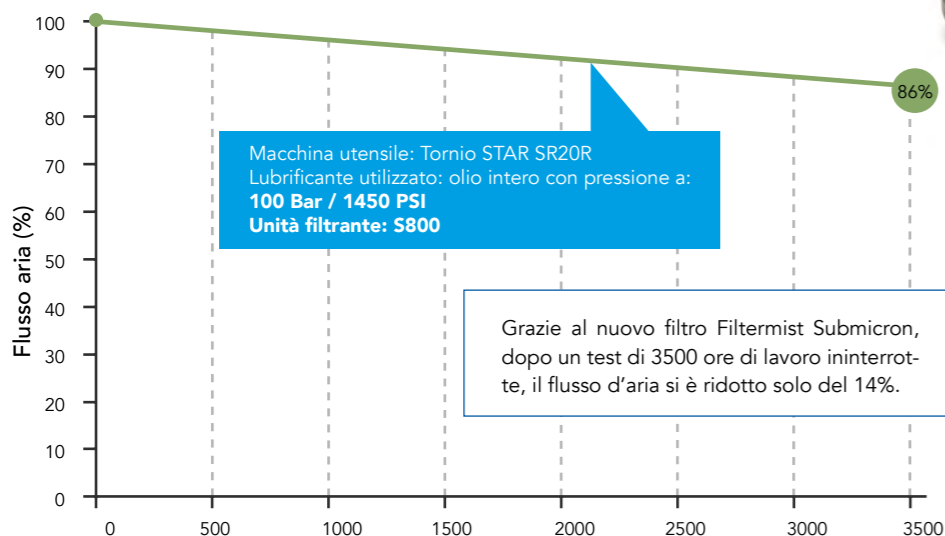

CAGELLI Gold Partner dal 2018



4



Filtro S Fusion
Codice Articolo:
SDA2300
S200 S400 S800

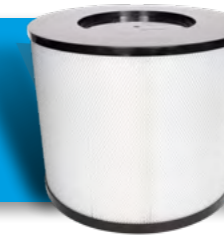

Filtro FX Fusion
Codice articolo:
SDA4500
FX4002 FX5002 FX6002 FX7002



S200 per olio intero
Codice articolo:
S200SDA2
Include:
Filtro S Fusion
Unità S200
F-Monitor Essential
Adattatore



S400 per olio intero
Codice articolo:
S400SDA2
Include:
Filtro S Fusion
Unità S400
F-Monitor Essential

CODICE S200SDA2	
PORTATA	180 m³/h
Motore	0,18 Kw - 3 Fasi 50 Hz - 380 v
Peso	6 Kg
Rumorosità	62 dBA
Colore	Grigio ral 7035
Altezza con filtro SDA	710,50 mm

CODICE S400SDA2	
PORTATA	425 m³/h
Motore	0,55 Kw - 3 Fasi 50 Hz - 380 v
Peso	14,5 Kg
Rumorosità	65 dBA
Colore	Grigio ral 7035
Altezza con filtro SDA	745,50 mm



S800 per olio intero
Codice articolo:
S800SDA2
Include:
Filtro S Fusion
Unità S800
F-Monitor Essential



FX4002 per olio intero
Codice articolo:
FX4002SDA2
Include:
Filtro FX Fusion
Unità FX4002
F-Monitor Essential

CODICE S800SDA2	
PORTATA	800 m³/h
Motore	0,55 Kw - 3 Fasi 50 Hz - 380 v
Peso	15,5 Kg
Rumorosità	67 dBA
Colore	Grigio ral 7035
Altezza con filtro SDA	800 mm

CODICE FX400SDA2	
PORTATA	1250 m³/h
Motore	1,1 Kw - 3 Fasi 50 Hz - 380 v
Peso	24 Kg
Rumorosità	70 dBA
Colore	Grigio ral 7035
Altezza con filtro SDA	840,50 mm



CAGELLI Gold Partner dal 2018





F-MONITOR ESSENTIAL
Per controllare lo stato dell'unità.
Codice articolo:
F-MONITOR ESSENTIAL



FX5002 per olio intero
Codice articolo:
FX5002SDA2
Include:
Filtro FX Fusion
Unità FX5002
F-Monitor Essential



DISPONIBILE
PER
TUTTE LE UNITÀ
FILTRANTI

CODICE FX5002SDA2

PORTATA	1675 m³/h
Motore	1,5 Kw - 3 Fasi 50 Hz - 380 v
Peso	29 Kg
Rumorosità	71 dBA
Colore	Grigio ral 7035
Altezza con filtro SDA	909,50 mm



FX6002 per olio intero
Codice articolo:
FX6002SDA2
Include:
Filtro FX Fusion
Unità FX6002
F-Monitor Essential
Adattatore



FX7002 per olio intero
Codice articolo:
FX7002SDA2
Include:
Filtro FX Fusion
Unità FX7002
F-Monitor Essential
Adattatore

FX6002SDA2

PORTATA	2000 m³/h
Motore	2,2 Kw - 3 Fasi 50 Hz - 380 v
Peso	34 Kg
Rumorosità	73 dBA
Colore	Grigio ral 7035
Altezza con filtro SDA	1106,50 mm

CODICE FX7002SDA2

PORTATA	2750 m³/h
Motore	2,2 Kw - 3 Fasi 50 Hz - 380 v
Peso	34 Kg
Rumorosità	73 dBA
Colore	Grigio ral 7035
Altezza con filtro SDA	1106,50 mm



CAGELLI Gold Partner dal 2018



Linea A•smoke per olio intero

La linea A•smoke è la soluzione studiata per applicazioni ad olio intero e per applicazioni gravose come ad esempio macchine CNC che lavorano ad alte velocità e con un'elevata pressione del refrigerante.

In tutti questi casi il fumo d'olio prodotto è costituito da minuscole particelle, denso e in grandi quantità. Lo stesso problema si presenta spesso durante lubrificazione a quantità minima (MQL).

A.Smoke è un filtro a moduli filtranti con Hepa H13 e può gestire fino 150mg/m3 di particelle d'olio. Disponibile da 4000 m3/h, può essere utilizzato a singola macchina o come base per un impianto centralizzato.



A•smoke⁴⁰

A•smoke | per applicazioni gravose



A•smoke | Aria pulita sempre!
Il filtro HEPA H13 garantisce aria sempre pulita



A•smoke | Aria pulita garantita per almeno 8.760 ore
Elevata produttività, manutenzione ridotta al minimo e necessità di poca assistenza





1

Dufil
mini



Per applicazioni con polveri leggere e fumi

I filtri mobili della serie DUFILmini sono filtri mobili progettati per applicazioni con polveri leggere e fumi. Le unità filtranti DUFILmini sono dotate di filtri a cassetta a 3 stadi ad alta efficienza, braccio aspirante rotante a 360 gradi, ventola radiale ad alta efficienza ed elevata potenza di aspirazione, sensore di intasamento del filtro e conta ore. Ideali per lavorazioni occasionali e a bassi volumi di polveri e fumi.

2

Tofil
mono



Per applicazioni con polvere e fumi medi

I filtri mobili della serie TOFILmono sono filtri mobili progettati per applicazioni con polvere e fumi medi. Le unità filtranti mobili della serie TOFILmono sono dotate di filtri a cartuccia pulibili, braccio aspirante rotante a 360 gradi, ventilatore radiale ad alta efficienza ed elevata potenza di aspirazione, spia luminosa del senso di rotazione del ventilatore, sensore di intasamento filtri e conta ore. Grazie a queste caratteristiche, le unità filtranti mobili della serie TOFILmono non solo comportano bassi costi di manutenzione, ma offrono anche una maggiore facilità d'uso. Ideali per lavorazioni da occasionali a frequenti.

3

Tofil
pro



Per carichi di polvere e fumi da medi a pesanti

I filtri mobili della serie Tofil PRO sono filtri mobili progettati per carichi di polvere e fumi da medi a pesanti. Le unità filtranti mobili della serie Tofil PRO sono dotate di filtri a cartuccia pulibili, braccio aspirante rotante a 360 gradi, ventola radiale ad alta efficienza ed elevata potenza di aspirazione, spia luminosa del senso di rotazione della ventola, sensore di intasamento filtro, illuminazione a led di ultima generazione conta ore di funzionamento. I filtri mobili della serie Tofil PRO possono essere dotati di 1 o 2 bracci aspiranti. 2 bracci aspiranti permettono a 2 operatori di lavorare contemporaneamente con lo stesso dispositivo. Ideali per lavorazioni regolari.

4

Tofil
pulse



Per applicazioni con polveri e fumi di livello medio e alto

La serie Tofil PULSE è composta da filtri mobili con sistema di pulizia automatica Jet-Pulse, filtri mobili progettati per applicazioni con polveri e fumi di livello medio e alto. Il fatto che possano essere utilizzati in applicazioni continue è ciò che distingue le unità filtranti mobili della serie Tofil PULSE dagli altri filtri mobili. Le unità filtranti mobili della serie Tofil PULSE sono dotate di filtri a cartuccia pulibili, braccio aspirante rotante a 360 gradi, ventola radiale ad alta efficienza e potenza di aspirazione, spia luminosa del senso di rotazione della ventola, sensore di occupazione del filtro, sistema di pulizia automatica Jet-Pulse e conta ore. Le unità filtranti mobili della serie Tofil PULSE possono essere fornite con 1 braccio e 2 bracci. Con il modello a 2 bracci, 2 operatori diversi possono utilizzare contemporaneamente lo stesso dispositivo. Ideali per lavorazioni frequenti.

Dufil mini



Dufil ^{mini}	
Filtro	Cassetta
Tipologia di filtro	
Pannello Prefiltro	Classe G4
Cassetta prefiltro	Classe M5
Cassetta principale	Classe E12
N° di filtri	1
Area del filtro	
Cassetta Prefiltro	2 m ²
Cassetta filtro principale	13 m ²
Classe di efficienza	
Standard	99,99% @ MPPS

INFORMAZIONI TECNICHE	
Portata m ³ /h	900 m ³ /h
Dimensioni (L x L x A)	700 x 600 x 1.100 mm
Potenza motore	1,1 kW - 3.000 rpm
Alimentatore	230 V - 50 Hz
Rumorosità	72 dB(a)

Tofil mono



Tofil pro



Tofil pulse



	Tofil ^{mono}	Tofil ^{PRO} - 1 Arm	Tofil ^{PULSE} - 1 Arm
Filtro	Cartuccia	Cartuccia	Cartuccia
Tipologia di filtro			
Standard	nanoBLEND FR	nanoBLEND FR	nanoBLEND FR
Plus	polyMIGHT PTFE 65	polyMIGHT PTFE 65	polyMIGHT PTFE 65
N° di filtri	1	1	2
Area del filtro			
Standard	18 m ²	24 m ²	36 m ²
Plus	10 m ²	20 m ²	20 m ²
Classe di efficienza			
Standard	Classe F9	Classe F9	Classe F9
Plus	Classe H13/H14	Classe H13/H14	Classe H13/H14

INFORMAZIONI TECNICHE			
Portata m ³ /h	1.200 m ³ /h	1.300 m ³ /h	1.300 m ³ /h
Dimensioni (L x L x A)	660 x 805 x 1.210 mm	650 x 815 x 1.320 mm	890 x 810 x 1.760 mm
Potenza motore	1,1 kW - 3000 rpm	1,1 kW - 3000 rpm	1,1 kW - 3000 rpm
Alimentatore	380 V / 50 Hz	380 V / 50 Hz	380 V / 50 Hz
Rumorosità	72 dB(a)	72 dB(a)	73 dB(a)

EMISSIONI POLVERI

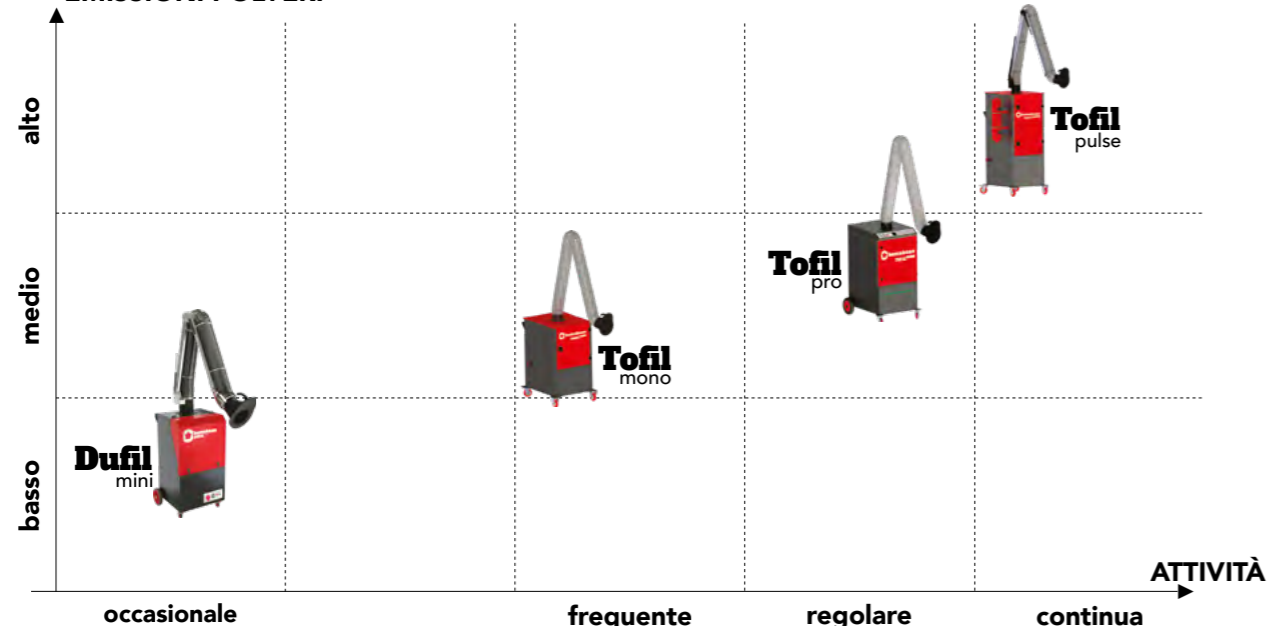

1

Dufil mini



DM100

- Economico
- Manutenzione facile
- Operazione silenziosa
- Plug
- Filtro a cassetta
- Filtrazione superiore
- Pulizia manuale

Dufil ^{mini}	
Filtro	Cassetta
Tipologia di filtro	
Pannello Prefiltro	Classe G4
Cassetta prefiltro	Classe M5
Cassetta principale	Classe E12
N° di filtri	1
Area del filtro	
Cassetta Prefiltro	2 m ²
Cassetta filtro principale	13 m ²
Classe di efficienza	
Standard	99,99% @ MPPS

INFORMAZIONI TECNICHE	
Portata m ³ /h	900 m ³ /h
Dimensioni (L x L x A)	700 x 600 x 1.100 mm
Potenza motore	1,1 kW - 3.000 rpm
Alimentatore	230 V - 50 Hz
Rumorosità	72 dB(a)

2

Tofil mono



TF103S cat.F9
TF103PLUS cat.H13

- Economico
- Manutenzione facile
- Operazione silenziosa
- Plug
- Filtro a cartuccia pulibile
- Filtrazione superiore
- Pulizia manuale

Tofil ^{mono}	
Filtro	Cartuccia
Tipologia di filtro	
Standard	nanoBLEND FR
Plus	polyMIGHT PTFE 65
N° di filtri	1
Area del filtro	
Standard	18 m ²
Plus	10 m ²
Classe di efficienza	
Standard	Classe F9
Plus	Classe H13/H14

INFORMAZIONI TECNICHE	
Portata m ³ /h	1.200 m ³ /h
Dimensioni (L x L x A)	660 x 805 x 1.210 mm
Potenza motore	1,1 kW - 3000 rpm
Alimentatore	380 V / 50 Hz
Rumorosità	72 dB(a)

3



Tofil pro

- Economico
- Manutenzione facile
- Operazione silenziosa
- Plug
- Filtro a cartuccia pulibile
- Filtrazione superiore
- Pulizia manuale

Tofil ^{PRO} - 1 Arm	
	Cartuccia
Tipologia di filtro	
Standard	nanoBLEND FR
Plus	polyMIGHT PTFE 65
N° di filtri	1
Area del filtro	
Standard	24 m ²
Plus	20 m ²
Classe di efficienza	
Standard	Classe F9
Plus	Classe H13/H14

INFORMAZIONI TECNICHE

Portata m³/h	1.300 m ³ /h
Dimensioni (L x L x A)	650 x 815 x 1.320 mm
Potenza motore	1,1 kW - 3000 rpm
Allimentatore	380 V / 50 Hz
Rumorosità	72 dB(a)

- TFPRO 103S cat.F9/ 1 braccio
- TFPRO 103PLUS cat.H13/ 1 braccio
- TFPRO 203S cat.F9/ 2 bracci
- TFPRO 203PLUS cat.H13/ 2 bracci

3



Tofil pulse

- Economico
- Sistema di pulizia automatico Jet-Pulse
- Operazione silenziosa
- Plug
- Filtro a cartuccia pulibile
- Filtrazione superiore
- Pulizia manuale

Tofil ^{PULSE} - 1 Arm	
	Cartuccia
Tipologia di filtro	
Standard	nanoBLEND FR
Plus	polyMIGHT PTFE 65
N° di filtri	2
Area del filtro	
Standard	36 m ²
Plus	20 m ²
Classe di efficienza	
Standard	Classe F9
Plus	Classe H13/H14

INFORMAZIONI TECNICHE

Portata m³/h	1.300 m ³ /h
Dimensioni (L x L x A)	890 x 810 x 1.760 mm
Potenza motore	1,1 kW - 3000 rpm
Allimentatore	380 V / 50 Hz
Rumorosità	73 dB(a)

- TFPULSE 103S cat. F9/ 1 braccio
- TFPULSE 103PLUS cat. H13/1 braccio
- TFPULSE 203S cat.F9/ 2 bracci
- TFPULSE 203PLUS cat.F9/ 2 bracci

4

Selection criteria

Emission Rate	Material	Use			
		Occasional	Occasional to Frequent	Regular	Continuous
Class I & II < 1-2 mg/s	Non - Alloy Low - Alloy	DUFILmini	DUFILmini TOFILmono TOFILpro	TOFILmono TOFILpro TOFILpulse	TOFILpro TOFILpulse
Submerged Arc Welding TIG Welding Laser Welding	Aluminium	DUFILmini	DUFILmini TOFILmono TOFILpro	TOFILmono TOFILpro TOFILpulse	TOFILpro TOFILpulse
	High-Alloy Alloy Steel	DUFILmini	DUFILmini TOFILmono TOFILpro	TOFILmono TOFILpro TOFILpulse	TOFILpro TOFILpulse
Class III 2-25 mg/s	Non - Alloy Low - Alloy Aluminium	DUFILmini	TOFILmono TOFILpro	TOFILpro TOFILpulse	TOFILpro TOFILpulse
Electric Arc Welding MIG/MAG Welding	High-Alloy Non-Ferrous Metal	DUFILmini	TOFILmono TOFILpro	TOFILpro TOFILpulse	TOFILpro TOFILpulse
Class IV >25 mg/s	Non - Alloy Low - Alloy Aluminium	TOFILmono TOFILpro	TOFILpro TOFILpulse	TOFILpro TOFILpulse	TOFILpro TOFILpulse
Flux-Cored Wire Welding	High-Alloy Non-Ferrous Metal	TOFILmono TOFILpro	TOFILpro TOFILpulse	TOFILpro TOFILpulse	TOFILpro TOFILpulse

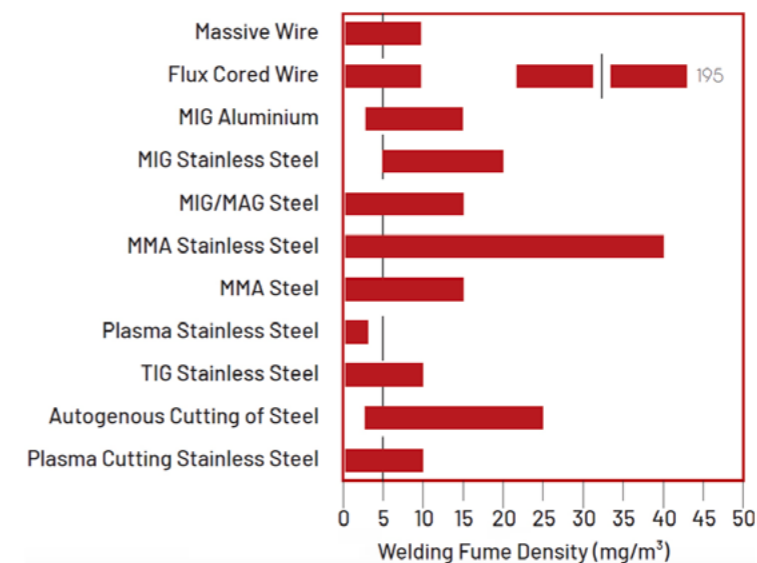

3

cagelli

NNOGA
simply sophisticated

TOOLCUT

Carmex
Precision Tools Ltd.

PRECITOO

Pica
Tools for Professionals

NNOGA
SIMPLY SOPHISTICATED

KOPAL

slice

TORTORIS

ROYAL

MAKO

STOPPER-PLUS

LOC-LINE
THE ORIGINAL MODULAR HOSE SYSTEM

PIRANHA-CLAMP

QPM Coolant Nozzles
MAXIMIZING MACHINE TOOL PRODUCTIVITY

NNOGAMT

ROYALELEX

wiha
Tools that work for you

MI-TEE-BITE
PRODUCTS INC.

OK-VISE

SOLFORMEC

ALBRECHT

ROYAL
PRODUCTS
Optimize everything.

formdrill

testoprex

FILTERMIST

F Air Club
cagelli

Absolent
Part of Absolent
Air Care Group

GOTAP